

第27回 秋田県秋季テニス選手権

レフェリー 工藤 重己
ディレクター 能登谷美由起

期日 平成26年9月6日～7日
会場 秋田県立中央公園テニスコート

受付終了時間

6日(土)

各男女ダブルス	8:40	
男子Bダブルス	9:00	
男子Aシングルス	11:00	※ダブルスにエントリーしていない方
男子45オシングルス	12:00	※ダブルスにエントリーしていない方

7日(日)

男子Bシングルス	8:40	
男子Aシングルス	SF	8:40
男子45オシングルス	SF	8:40
女子Aシングルス	9:00	

- ※ ダブルス(一般男子A・一般女子A・男子B・男子45才・女子40才)優勝者には東北ダンロップ(10月4日～5日、宮城県)への出場権を与える。
- ※ 場合により試合方法等を変更することがある。
- ※ 名前、所属等の間違いがありましたら、ご連絡ください。
- ※ 大会の前日当日の欠場等の連絡はレフェリー工藤(080-1852-4034)まで連絡をお願いします。

男子Aダブルス8ゲームプロセット

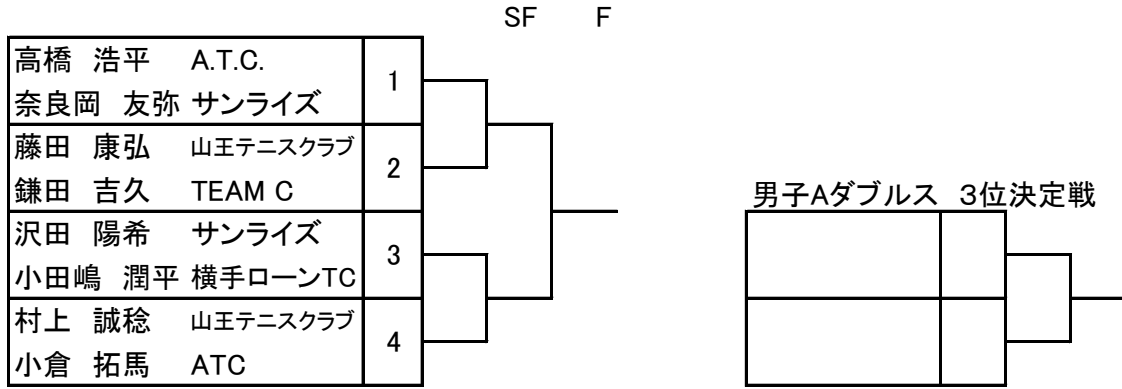

男子45オダブルス8ゲームプロセット

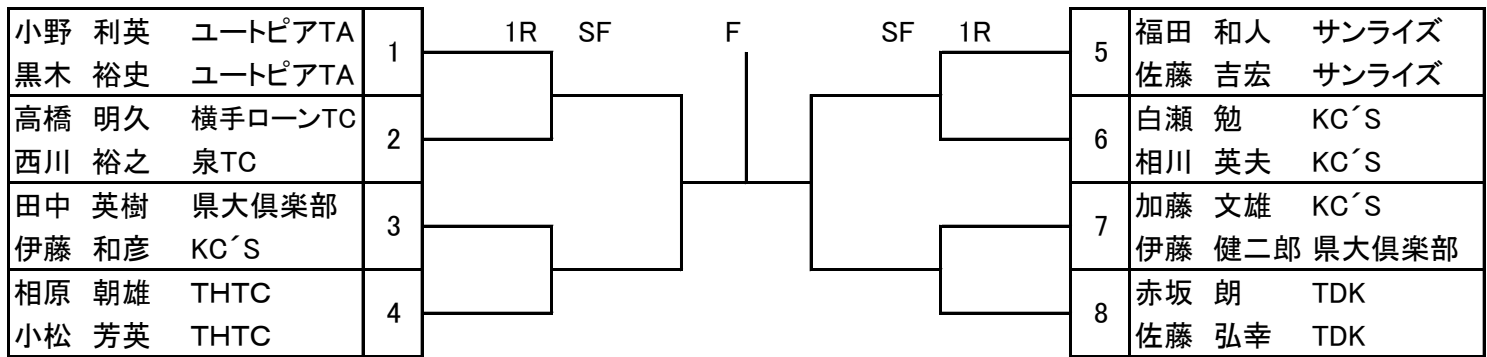

男子Bダブルス8ゲームプロセット

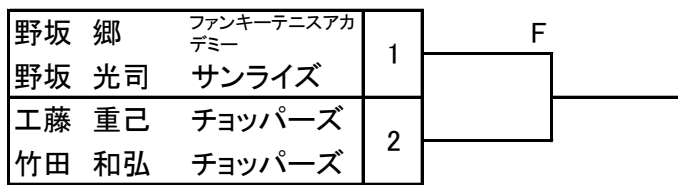

女子Aダブルス8ゲームプロセット

		1	2	3	4	勝敗	ゲーム取得率	順位
1	田中 花枝 TEAM C 土田 淳子 フリー	X						
2	鈴木 麻美子 B.I.TENNIS 鈴木 忍 B.I.TENNIS		X					
3	水澤 綾香 TEAM C 菅原 愛 TEAM C			X				
4	中川 心 サンライズ 菅原 陵 サンライズ				X			

女子40オダブルス8ゲームプロセット

		1	2	3	勝敗	ゲーム取得率	順位
1	萩庭 ヒナ子 松原印刷 中山 美枝子 AAC	X					
2	榎 美保子 ALTF 那波 美穂子 AAC		X				
3	工藤 恵子 AAC 小場 多美子 ALTF			X			

男子Aシングルス8ゲームプロセット(セミアドバンテージ)

		1R	2R	SF	F	SF	2R	1R			
高橋 浩平	A.T.C.	1	[]	[]	[]	[]	[]	[]	9	村上 誠稔	山王テニスクラブ
Bye		2							10	小場 和之	県大倶楽部
泉沢 雄太郎	THTC	3	[]	[]	[]	[]	[]	[]	11	伊勢 和幸	フリー
藤田 康弘	山王テニスクラブ	4							12	奈良岡 友弥	サンライズ
小倉 拓馬	ATC	5	[]	[]	[]	[]	[]	[]	13	門間 将	JR東日本
沢田 陽希	サンライズ	6							14	鳥井 保	チョッパーズ
柴田 英	県大倶楽部	7	[]	[]	[]	[]	[]	[]	15	Bye	
天野 紘希	秋田大学	8							16	鎌田 吉久	TEAM C

男子45オシングルス8ゲームプロセット(セミアドバンテージ)

		1R	2R	SF	F	SF	2R	1R			
黒木 裕史	ユートピアTA	1	[]	[]	[]	[]	[]	[]	9	伊藤 和彦	KC'S
Bye		2							10	佐藤 弘幸	TDK
加藤 文雄	KC'S	3	[]	[]	[]	[]	[]	[]	11	小松 芳英	THTC
相原 朝雄	THTC	4							12	田中 英樹	県大倶楽部
赤坂 朗	TDK	5	[]	[]	[]	[]	[]	[]	13	白瀬 勉	KC'S
湯沢 俊一	鹿角テニスクラブ	6							14	木村 悟	県大倶楽部
高橋 明久	横手ローンTC	7	[]	[]	[]	[]	[]	[]	15	西川 裕之	泉TC
相川 英夫	KC'S	8							16	小野 利英	ユートピアTA

女子Aシングルス

A	女子Aシングルス 1セットマッチセミアド	1	2	3	4	勝敗	ゲーム取得率	順位
1	水澤 綾香 TEAM C	/						
2	那波 美穂子 AAC							
3	鈴木 麻美子 B.I.TENNIS							
4	鳴海 舞子 サンライズ							

男子Bシングルス

A	男子Bシングルス 1セットマッチセミアド	1	2	3	4	勝敗	ゲーム取得率	順位
1	保坂 秀幸 フリー	/						
2	齋藤 浩史 フリー		/					
3	野坂 迅 ファンキーテニスアカデミー			/				
4	大内 駿 秋田大学				/			

B	男子Bシングルス 1セットマッチセミアド	1	2	3	4	勝敗	ゲーム取得率	順位
1	大関 宏和 さんでーず	/						
2	野坂 郷 ファンキーテニスアカデミー		/					
3	藤原 正典 ユートピアTA			/				
4	小塚 央康 JP秋田				/			

C	男子Bシングルス 1セットマッチセミアド	1	2	3	勝敗	ゲーム取得率	順位
1	井谷 知量 TDK	/					
2	鈴木 光 北都銀行		/				
3	前田 匡輝 フリー			/			

D	男子Bシングルス 1セットマッチセミアド	1	2	3	勝敗	ゲーム取得率	順位
1	佐藤 豪 KC'S	/					
2	小林 慎弥 フリー		/				
3	野坂 光司 サンライズ			/			

男子Bシングルス 各ブロックの順位決定戦



各ブロック3位・4位(抽選でトーナメント)

